

UPAMAT[®]-H/DS

**Presses à balles spéciales
pour papiers confidentiels broyés**

PRESSES À BALLES À CANAL DE LA GAMME UPAMAT®-H/DS

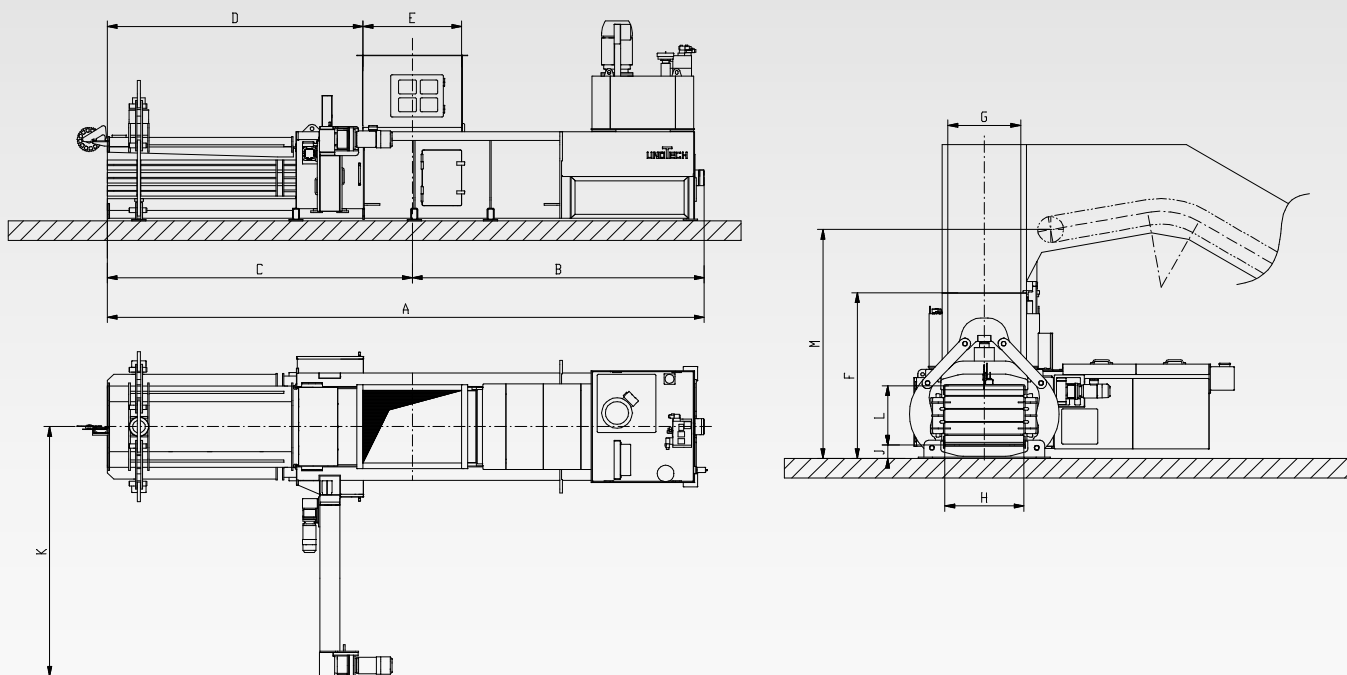

DIMENSIONS	A	B	C	D	E	F	G	H	J	K	L
UPAMAT-H/DS	7.650	3.785	3.865	3.240	1.250	2.000	920	1.000	170	3.160	750

FICHE TECHNIQUE

UPAMAT-H/DS	50 H4/DS	70 H4/DS
Pression de compactage	500 kN	600 kN
Force de coupe max.	600 kN	720 kN
Pression spécifique	84 N/cm ²	98 N/cm ²
Ouverture de chargement	1.250 x 920 mm	1.250 x 920 mm
Ouverture canal (h x l)	750 x 1.000 mm	750 x 1.000 mm
Puissance de compactage*	1 x 15 kW - 1 x 22 kW - 1 x 30 kW	1 x 22 kW - 1 x 30 kW - 1 x 45 kW
20-30 kg/m ³	1,5 t/h 4,2 t/h 5,2 t/h	4,2 t/h 5,2 t/h 9,3 t/h
35-50 kg/m ³	2,5 t/h 7,0 t/h 8,5 t/h	7,2 t/h 8,7 t/h 15,5 t/h
60 kg/m ³	3,0 t/h 8,4 t/h 10,5 t/h	8,5 t/h 10,5 t/h 18,5 t/h
80 kg/m ³	3,4 t/h 8,5 t/h 11,0 t/h	9,2 t/h 11,2 t/h 19,5 t/h
Poids des balles**	350 - 500 kg	400 - 600 kg
Longueur des balles	jusqu'à 1,8 m	jusqu'à 1,8 m
Poids	approx. 8 t	approx. 13,6 t

* sur la base de la densité apparente et la puissance motrice

** dépend de la densité apparente et la longueur des balles

Sous réserve de modification!

Le tableau présente une sélection de puissances d'entraînement possibles. D'autres configurations d'entraînement sont possibles.



unoTech GmbH • Feldkoppel 17 • 49779 Niederlangen • Allemagne
 Téléphone : +49 5939 / 94 144 - 11 • Fax: +49 5939 / 94 144 - 30
 info@unotech.de • www.unotech.de

